

BUITENDAMS

TWEEDE BEWONERSAVOND

KLANKBORDGROEP 25-01-2024
52328



AGENDA

- 20.00 uur OPENING EN AGENDA
rol van de klankbordgroep
- 20.15 uur TERUGBLIK EN SAMENVATTING
- 20.30 uur PRESENTATIE EERSTE SCHETSONTWERP
- 20.45 uur WERKTAFELS PER DEELGEBIED
reacties en aanvullingen
- 21.15 uur GEZAMENLIJKE TERUGKOPPELING
- 21.30 uur VERVOLG
- 21.45 uur RONDVRAAG EN AFRONDING

30 KM/U INRICHTING DUURZAAM VEILIG: SNELHEID

Gemeente

- 30 km/u
- elementenverharding straatstenen
- rijbaan versmallen

Bewoners

- snelheid nu te hard \leftrightarrow snelheid nu prima
- asfalt \leftrightarrow klinkers
- rijbaan versmallen \leftrightarrow rijbaan verbreden
- bomen als verkeersremmende maatregel

VOORSTEL:

- de rijbaan versmallen om de snelheid duurzaam veilig te maken
- de rijbaan versmallen door parkeren en groen gereguleerd toe te passen
- proberen andere verkeersremmende maatregelen (drempels) te vermijden

30 KM/U INRICHTING DUURZAAM VEILIG: VERKEERSSTROOM

Gemeente

- tweerichtingsverkeer
- vrachtverkeer ontmoedigen
- behouden fietsroute

Bewoners

- eenrichtingsverkeer $\leftarrow \rightarrow$ weerichtingsverkeer
- doorgaand vrachtverkeer verminderen
- fietsvriendelijk $\leftarrow \rightarrow$ verminderen fietsers

VOORSTEL:

- tweerichtingsverkeer
- 4,00m breed rijprofiel; ruimte voor 1 auto en 2 fietsers met voldoende wisselruimte
- ontmoedigen doorgaand vrachtverkeer vanaf: Kerk Oud Gereformeerde Gemeente

30 KM/U INRICHTING DUURZAAM VEILIG: PARKEREN

Gemeente

- reguleren parkeerplaatsen
- parkeren op eigen terrein behouden

Bewoners

- reguleren parkeerplaatsen \leftrightarrow vrij parkeren
- meer parkeerplaatsen \leftrightarrow minder parkeerplaatsen

VOORSTEL:

- parkeerplaatsen worden zoveel mogelijk gereguleerd
- parkeren op eigen terrein waar mogelijk behouden

30 KM/U INRICHTING DUURZAAM VEILIG: HULPDIENTEN

Gemeente

- voldoet aan eisen hulpdiensten

Bewoners

VOORSTEL:

- een minimaal rijprofiel van 3,50m (past binnen profiel van 4,00m)

Gemeente

- bestaande groen/bomen behouden

Bewoners

- meer groen/bomen \leftrightarrow geen extra groen/bomen

VOORSTEL:

- huidig groen/bomen zoveel mogelijk behouden en versterken
- extra groen/bomen toevoegen, t.b.v. kwaliteit, leefomgeving, klimaat en snelheidsregulering

Gemeente

- handhaven type lichtmasten
- handhaven locatie lichtmasten

Bewoners

- karakteristieke lichtmasten
- meer verlichting \leftrightarrow Minder (felle) verlichting

VOORSTEL:

- huidige lichtmasten zoveel mogelijk behouden
- moet voldoen aan een veilige omgeving
- locaties afstemmen op uiteindelijk inrichtingsplan

Gemeente

- afval inzamellocaties optimaliseren

Bewoners

- vaste vuilcontainers ↔ geen vaste vuilcontainers
- vaste standplaatsen klike's

VOORSTEL:

- nader te bepalen
- bij de verdere inrichting kijken naar de verdeling noordzijde / zuidzijde



SCHETSONTWERP PRINCIPES

INPUT | INRITTEN EN ZICHT IN RELATIE TOT PARKEREN

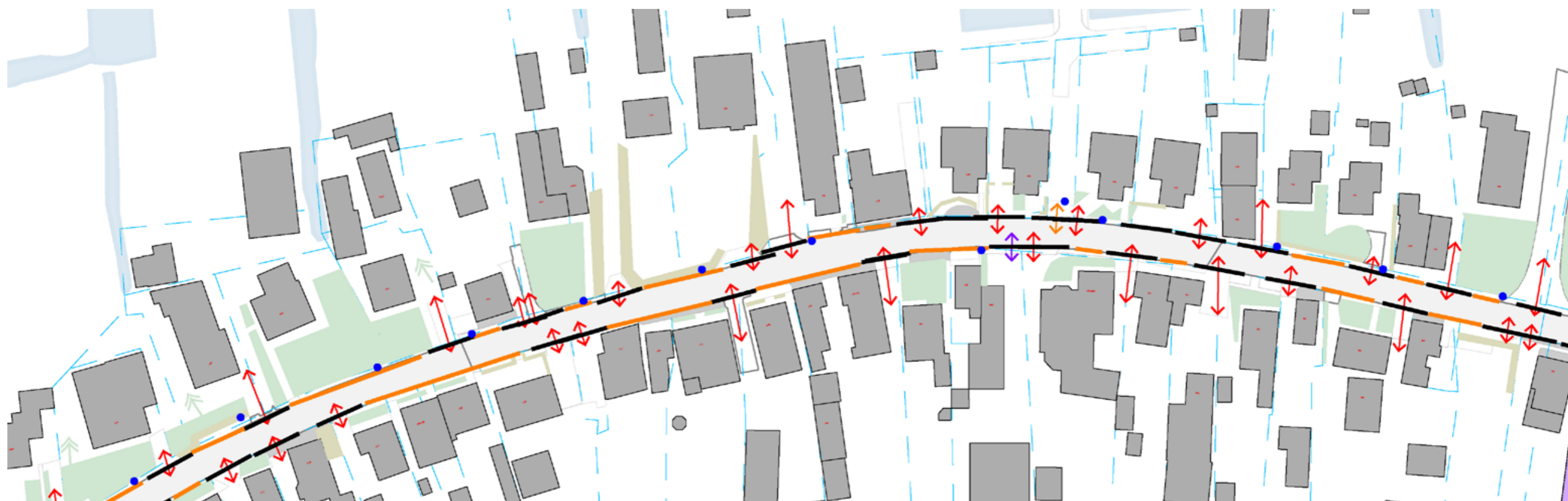

INPUT | WEGINDELING EN RIJBAANBREEDTE HUIDIGE SITUATIE

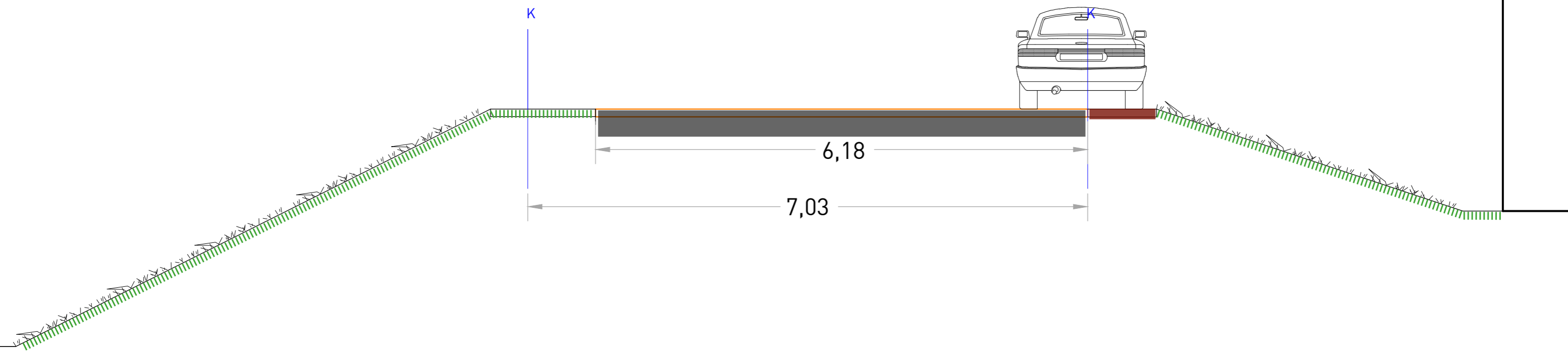

INPUT | WEGINDELING EN RIJBAANBREEDTE HUIDIGE SITUATIE

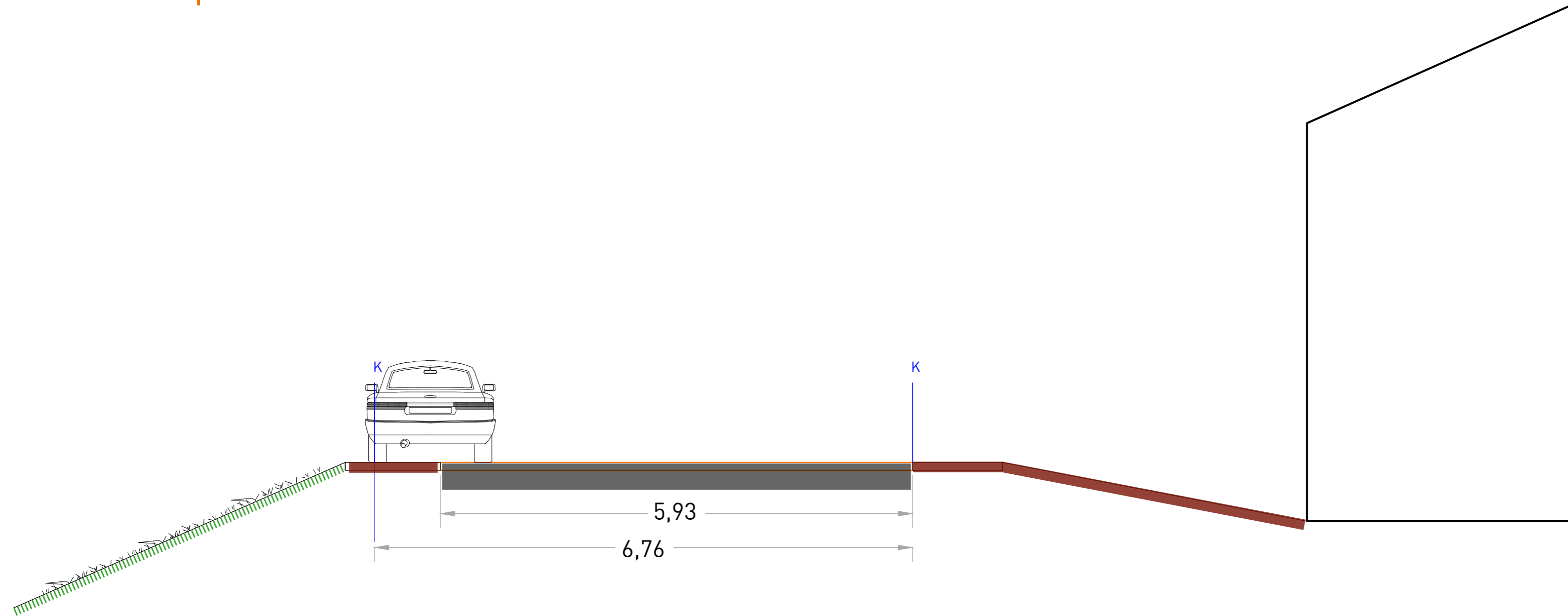

INPUT | WEGINDELING EN RIJBAANBREEDTE HUIDIGE SITUATIE

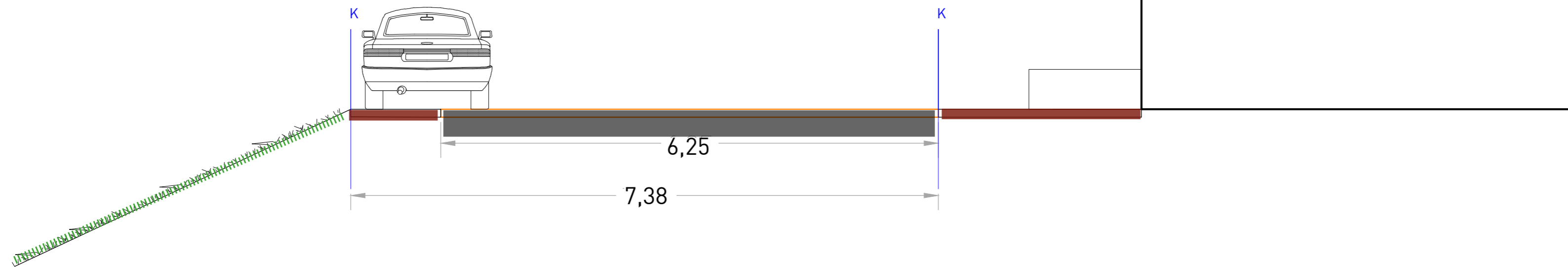

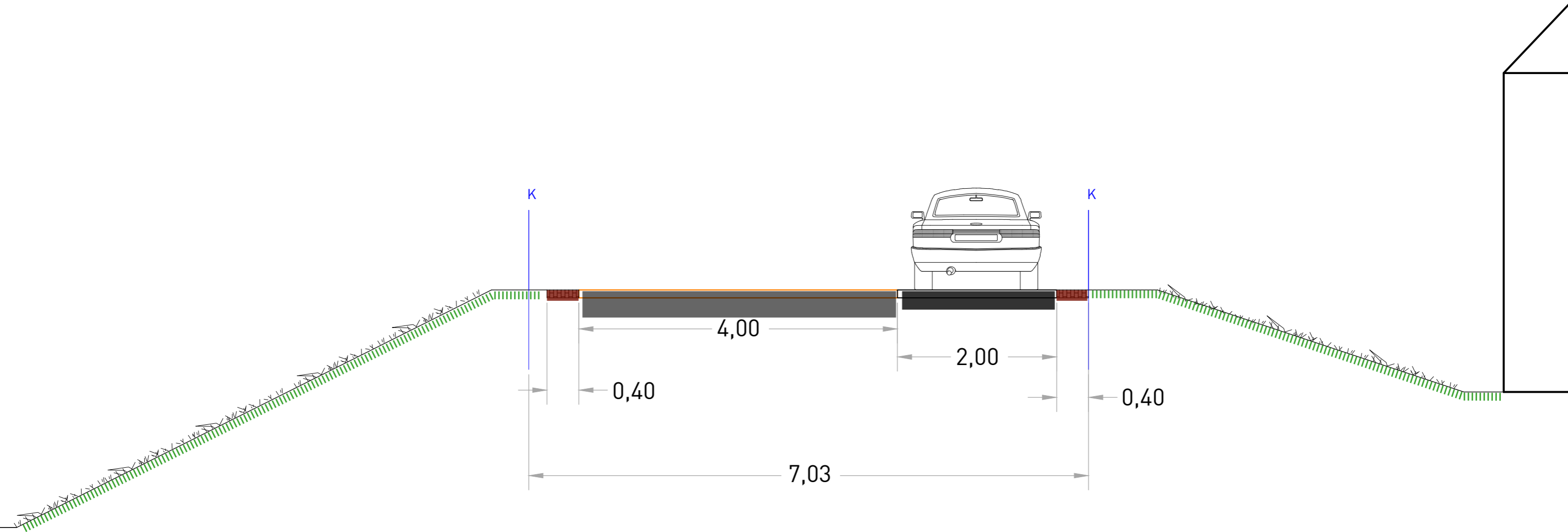

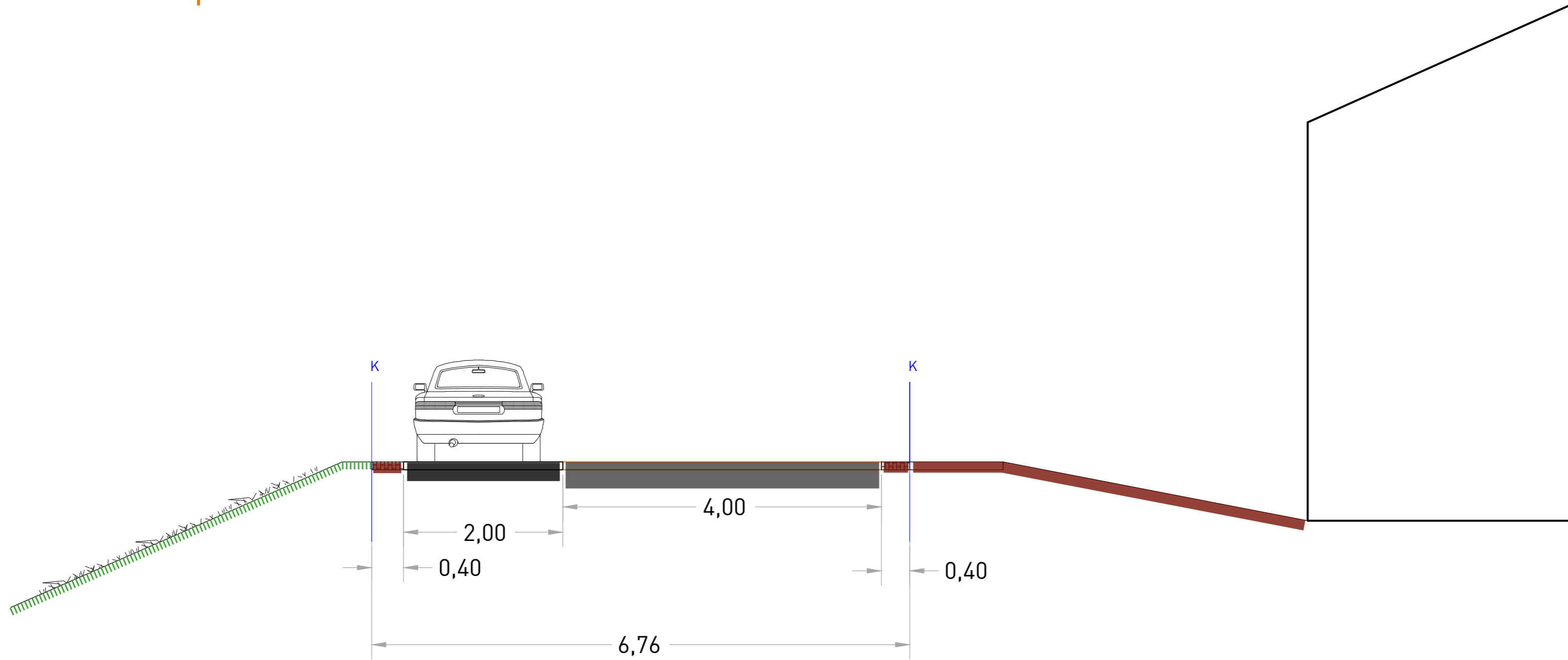

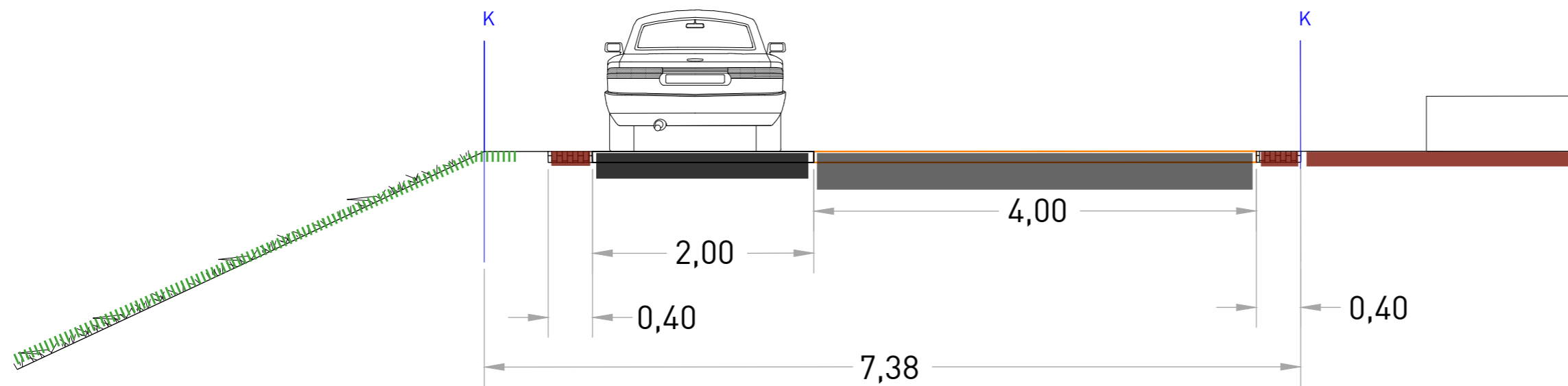

INPUT | SCHETSONTWERP - DE BASIS

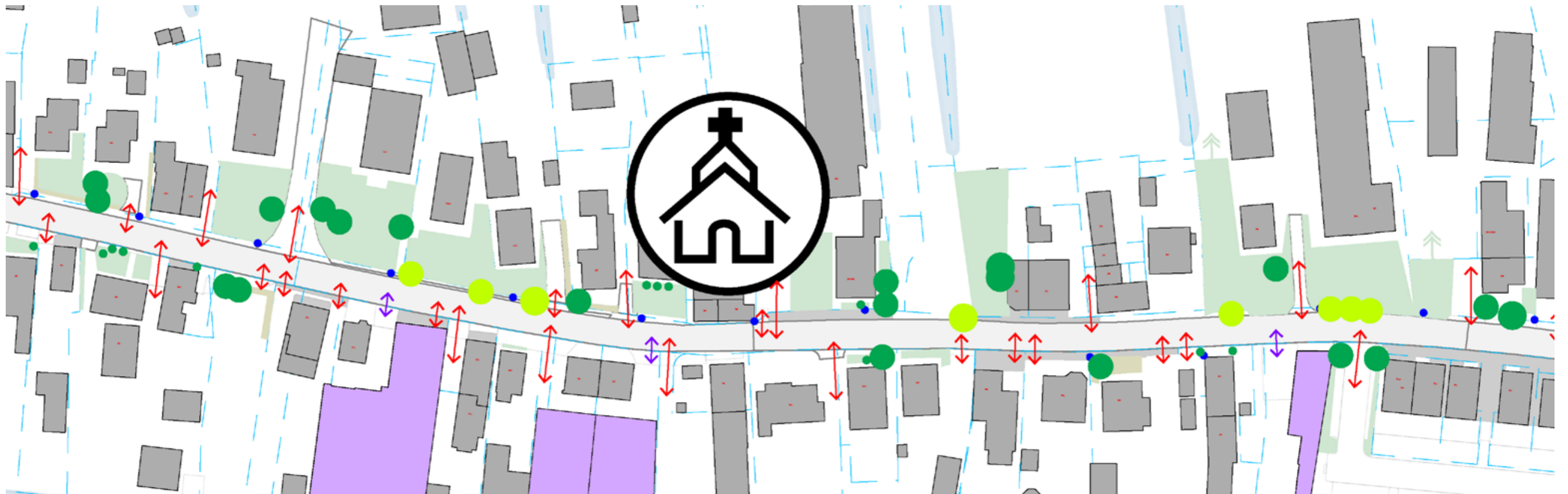

INPUT | SCHETSONTWERP - RIJLOPER AANGEVULD MET GEREGLUEERD PARKEREN

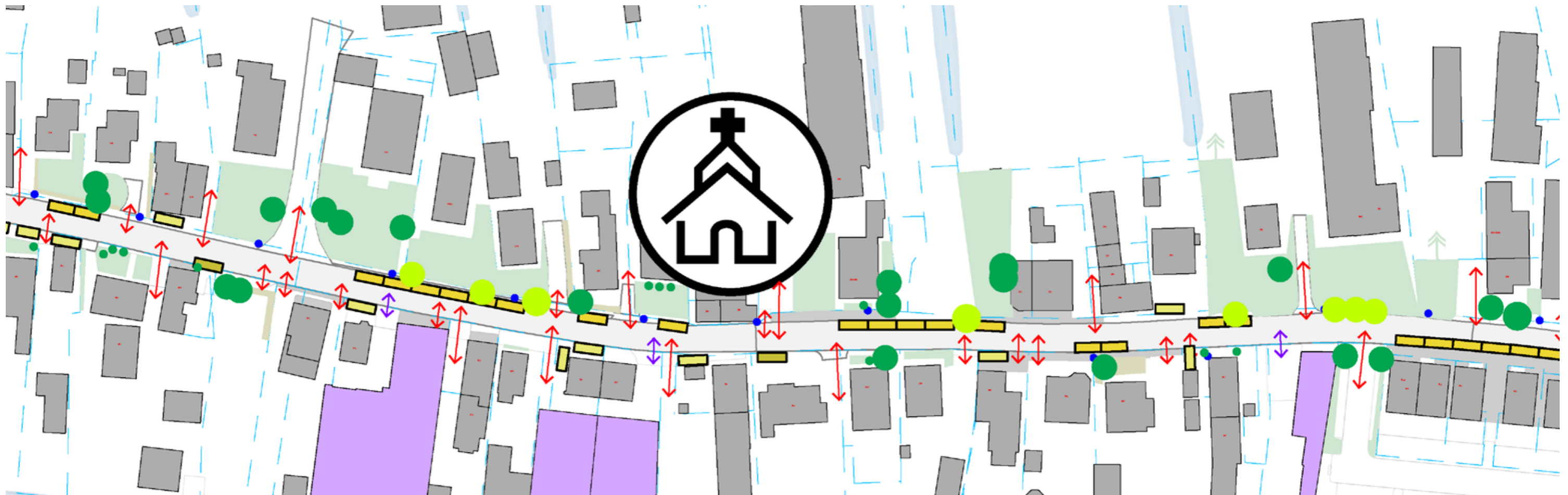

INPUT | SCHETSONTWERP - RIJLOPER AANGEVULD MET GEREGLUEERD PARKEREN EN BOMEN

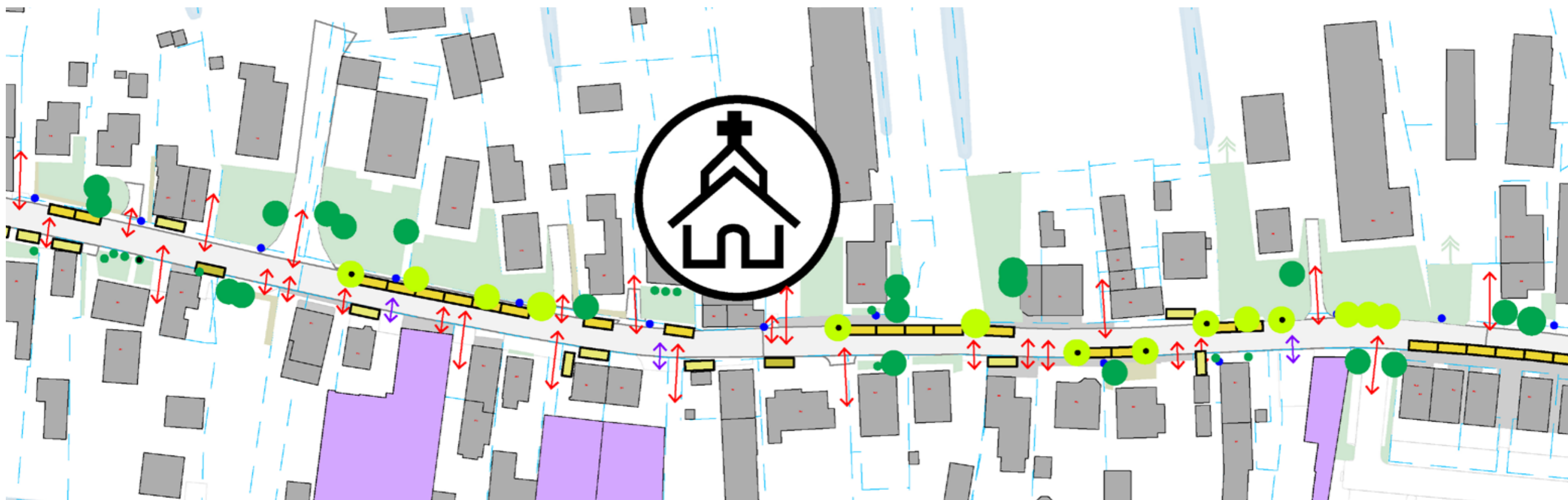

DEEL 1 | TRAJECT ROTONDE - MOREL (ZOOM IN)



DEEL 2 | TRAJECT MOREL - LANGESTEEG (ZOOM IN)

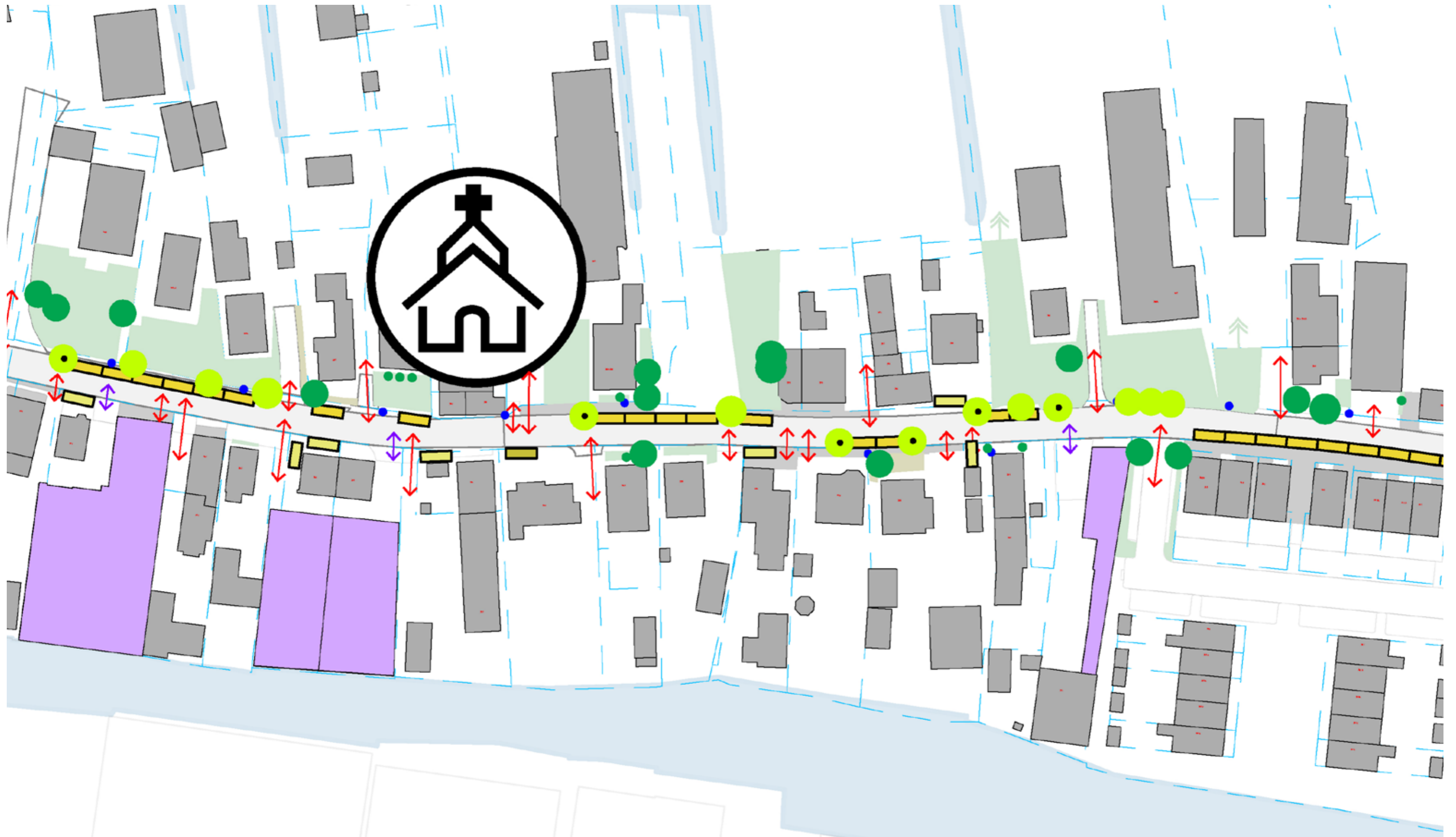

DEEL 3 | LANGESTEEG - WEIDEVELD (ZOOM IN)



DEEL 4 | TRAJECT WEIDEVELD - MOLENSTRAAT (ZOOM IN)



BEDANKT EN TOT ZIENS

Stijlgroep
landscape and urban design

PIEKSTRAAT 33, 3071 EL ROTTERDAM
POSTBUS 50511, 3007 JA ROTTERDAM

MAIL@STIJLGROEP.NL
+ 31 (0)10 4138020

WWW.STIJLGROEP.NL